

鲍叔雅苑一期农房改善项目一期工程
太阳能采购及安装项目

招 标 文 件

江苏天源建设集团有限公司

日期：2020年8月26日

第一部分、投标须知附表

一、投标须知

项号	内 容	说明与要求
1	工程名称	鲍叔雅苑一期农房改善项目一期工程太阳能采购及安装项目
2	工程地点	鲍集镇朱巷村
3	招标内容及范围	太阳能 132 台，招标范围：太阳能相关设备的供货、安装调试、投入运行、技术服务和培训。具体项目和内容详见招标文件和工程量清单。
4	招标控制价	(1) 控制价为 341380 元；(2) 如投标报价高于招标控制价的，将否决其投标。
5	招标人	江苏天源建设集团有限公司
6	交货期及交货地点	工期：2020 年 10 月 30 日前。 交货地点：鲍叔雅苑小区。 因投标人原因拖延招标人的工期的，由投标人承担全部责任，所造成的一切损失由投标人承担。开工和竣工的日期将随实际进度由招标人调整。招标人有调整供货期的权利，投标人不得因此增加费用。
7	投标人资质等级要求	<p>(1) 投标人具有独立承担民事责任的能力；具有良好的商业信誉和健全的财务会计制度；具有履行合同所必需的设备和专业技术能力；法律、行政法规规定的其他条件。</p> <p>(2) 投标人营业执照范围须具有太阳能相关经营范围。</p> <p>(3) 投标人单位负责人为同一人或者存在直接控股、管理关系的不同投标人，只能有一家参加本次投标。</p> <p>(4) 投标人在近三年内没有重大违法行为，在以往招标活动中没有违规和违约行为。没有发生工程质量、安全生产事故等问题，没有被有关部门暂停投标资格并在暂停期内的；若中标，投标人做好售后服务工作（具体要求见承诺书）。提供承诺书。</p> <p>(5) 本次招标不接受联合体投标。</p> <p>(6) 投标人应遵守中国有关的法律、法规。不得存在被工商行政管理机关在全国企业信用信息公示系统中列入严重违法失信企业名单的情形。</p> <p>(7) 不得存在被最高人民法院在“信用中国”网站（www.creditchina.gov.cn）或各级信用信息共享平台中列入失信被执行人名单的情形。</p> <p>(8) 参加本工程投标的投标人代表，须是投标单位的法定代表人或委托代理人，投标书中须有有关的证明文件。</p> <p>(9) 投标人的资质应符合本条（1）-（8）要求，否则作资格审查不合格处理（其中（6）-（7）项由招标人在评标前，查询投标人是否被工</p>

		商行政管理机关在全国企业信用信息公示系统中列入严重违法失信企业名单及是否被最高人民法院在“信用中国”网站或各级信用信息共享平台中列入失信被执行人名单，若查询发现存在该情形的，将相应网页截图（包括列入原因、列入日期、查询日期等信息）并提交评委签字确认，其资格审查不合格）。
8	合同价格形式	<p>（1）投标供应商应根据采购人提供的施工图设计，结合国家、省、市相关规范、技术标准及拟投产品的特征自行深化设计、自主报价；投标报价应包含完成采购人提供的施工图设计中关于太阳能采购及安装全部内容。</p> <p>（2）合同价格形式：采用固定单价合同。除非在合同条款中另有规定，成交供应商报价在合同实施期间不予调整（图纸变更除外）。</p> <p>（3）投标人所提供的货物报价应包括：投标报价包括但不限于二次深化设计，所需材料、设备（含全套设备）及其辅材附件的采购、制造、集成、必不可少的部件、检测、试验、包装、装卸搬运（包括吊装就位及上下力等）、仓储、保险、伴随货物交运（运输至采购人指定的安装地点）的费用、拼装、安装（包括管道穿墙、设备的固定等）、调试、校准、验收（含报验、备案等手续及费用）、现场培训、软件、知识产权（包括专利权、商标权、工业设计权、著作权等）费用、技术服务（包括技术资料、深化设计和竣工图纸、设备使用说明、维护手册等的提供）、质量保修期保障、缺陷修复、税费（含进口关税、增值税和其它税费等）、其他交付招标人正式使用前的所有各项直接和间接费用，还包括投标人准备和参加投标活动（包括中标）发生的费用，以及合同明示或暗示的所有责任、义务和因国家政策及市场行情的变化所带来的所有风险等；并包含配套的管线、支架、五金等线缆及安装辅材全部费用；包括为完成本合同可能发生的和投标人自身认为需要的一切费用，成交供应商人不得以任何理由要求采购人增加辅材、附件、人工费等，任何漏报、少报的其它费用均视为已包含在报价中，以后不得追加任何费用。</p>
9	质量标准	合格。
10	投标有效期	投标文件的有效期为开标之日后的 30 天，在投标文件有效期内撤回投标文件将没收其投标保证金。
11	投标文件签署	<p>1、提交的纸质投标文件为壹份、装袋密封。投标文件所有内容（签字除外）一律机打，手写无效，装订成册。</p> <p>2、正式投标文件的任何一页都不应修改。如果出现上述情况，不论何种原因造成，均应由法定代表人或授权委托人签字并盖章。</p> <p>3、投标文件恕不退还。</p>
12	投标文件提	地 点：江苏天源建设集团有限公司一楼大会议室。

	交地点及投标截止时间	地 址：江苏省盱眙县淮河北路 295 号。 收件人：杨婷婷(13915177051) 投标截止时间:2020 年 9 月 1 日 09:30 时作为截至日期，逾期按投标人自动放弃处理。 各投标人由其法定代表人（或委托代理人）持本人身份证，现场准时参加开标会议。
13	投标保证金	所有参与投标的单位开标时提交现金 捌仟元 投标保证金，未中标的投标人保证金当场退还，拟中标的投标人保证金直接计入履约保证金的一部分。
14	履约保证金	中标后三日内提交履约保证金：履约保证金按合同价的 10%收取。工程完工验收合格后一个月内无息退还，退还所需材料：履约保证金单据、验收报告或总包方同意退还证明（以上材料均为提供原件）
15	投标文件组成	投标函、法定代表人身份证明书、授权委托书、工程量清单、营业执照复印件、开户许可证（基本存款账户信息）复印件、承诺书(格式见招标文件)。
16	评标	合理低价中标的原则确定中标单位。
17	合同签订	招标人和中标人应当自中标后五日内签订书面合同，未在规定时间内签订合同则没收投标保证金。
18	付款条件	安装结束且验收合格支付合同价的 70%，竣工验收后付至合同价款的 97%，余款 3%质保金在质保期结束后无息退还。（每次付款需提供符合甲方财务要求的税务票据及相关凭证）。

二：投标文件否决性条款摘要及评标

（一）、有关无效标的情形：

- 1、在本须知规定的投标截止时间以后逾期送达的或者未送达指定地点的；
- 2、未按本须知的规定密封、签字、盖章的；
- 3、投标文件的投标报价低于成本价的或高于控制价的；
- 4、投标文件承诺的工期不符合招标文件中工期要求的；
- 5、未提交投标保证金；
- 6、投标文件的有关内容未按招标文件填写的；
- 7、投标人资质不符合招标文件要求的；
- 8、本工程不接受联合体投标。

（二）、有关废标的情形：

- 1、投标人以他人的名义投标或出现下列串通投标、弄虚作假投标嫌疑的：
(1) 不同投标人的投标文件由同一单位或者个人编制；(2) 不同投标人委托同一单位或者个人办理投标事宜；(3) 不同投标人投标文件异常一致或者投标报价成规律性差异；(4) 不同投标人投标文件相互混装；
- 2、投标人资格条件不符合国家有关规定和招标文件要求；
- 3、投标人拒不按照要求对投标文件进行澄清、说明、补正的，或评标委员会根据本须知的规定对投标文件的计算错误进行修正后，投标人不接受修正后的投标报价的；
- 4、投标文件中存在明显不符合技术规范、技术标准的内容的；
- 5、投标文件附有招标人不能接受的条件的：对于固定单价包干招标方式改变招标人所提供的分部分项工程量清单工程量导致不平衡报价的；
- 6、招标人认定的其他情形；
- 7、法律、法规规定的其他废标情形。

（三）、评标及推荐中标候选人：

评标委员会以合理低价中标原则在推荐中标候选人时，应遵照以下原则：

- 1、评标委员会应当按照投标须知的规定，推荐相应数量的中标候选人。
- 2、如果评标委员会根据本章的规定作无效标处理后，有效投标不足三个，评标委员会应当对是否具有竞争性进行判断。有竞争性的，评标委员会继续推荐中标候选人；缺乏竞争的，评标委员会应当否决全部投标。
- 3、评标委员会完成评标后，应当向招标人提交评标报告。

第二部分 工程量清单

鲍叔雅苑一期农房改善项目一期工程太阳能采购安装项目 工程量清单计价表

序号	型号	项目特征	单位	数量	单价（元）	合价（元）	备注
1	太阳能集热器	挂壁式，120L、1.5KW 辅助电加热，平板式门集热器面积为 2 平方米，具体参照参考苏 J28-38	台	132			1#、2#、4#、6#、8#楼（包括预埋铁件和悬挂、室外水管及防冻措施等）
2	合计						

投标单位(盖章):

法定代表人或委托人(签字):

时 间: 年 月 日

鲍叔雅苑一期农房改善项目一期工程太阳能图集

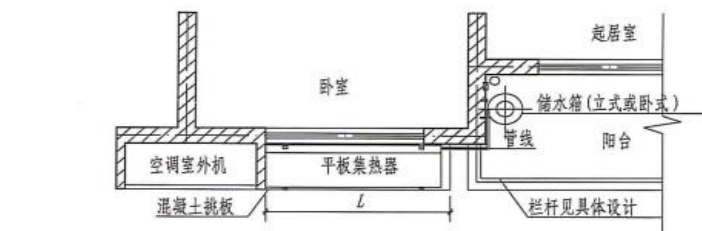

平面布置示意图

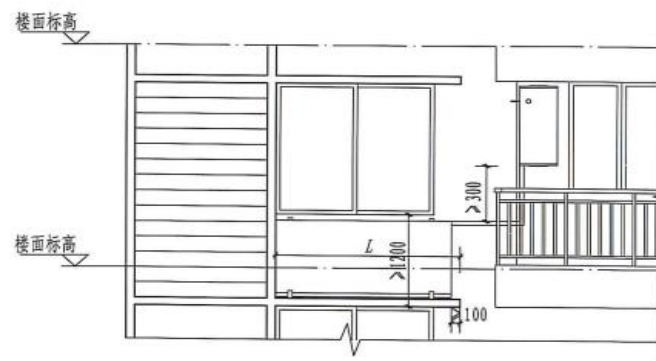

立面布置示意图

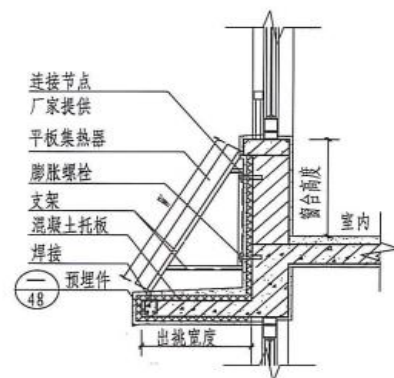

剖面布置示意图一
(低窗台)

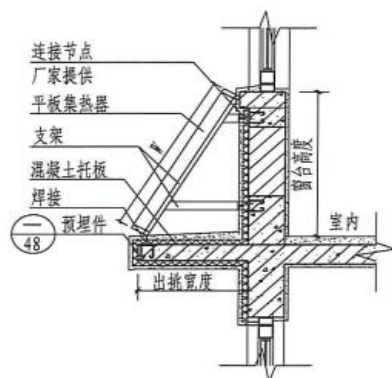

剖面布置示意图二
(900mm高窗台)



轴测示意图

- 注: 1 出于安全考虑, 需采用混凝土挑板作为托板, 宜在每层梁的位置挑出。
 2 混凝土挑出宽度宜与空调室外机位或飘窗板挑出宽度一致。常见尺寸为600mm、650mm、700mm。
 3 从建筑美观及安全考虑, 宜优先采用平板型集热器。
 4 集热器接入储水箱的管线位置应一致, 宜采用统一套管安装, 保证外立面美观及整体性。
 5 图中以2000mm×1000mm的平板集热器为例, 其他尺寸布置可以参考。
 6 集热器的固定应根据具体设计的不同的产品, 由厂家提供具体安装节点, 设计人员复核。

窗槛墙太阳能热水器
布置示意图及安装详图

图集号	苏J28—2017
页次	38

第三部分 投标文件格式

鲍叔雅苑一期农房改善项目一期工程太阳能采购及安装
项目

投 标 文 件

项 目 名 称： _____

投 标 人： _____（盖公章）

法 定 代 表 人

或其委托代理人： _____（签字或盖章）

日 期： 年 月 日

投 标 函

_____（招标人名称）

1. 我方已仔细研究了_____（项目名称）招标文件的全部内容，愿意以人民币（大写）_____（¥_____）的投标总报价（其中，增值税税率为_____），并按合同约定履行义务。
2. 我方承诺完成合同供货及相关义务的时间为_____。
3. 我方承诺响应招标文件的全部要求。
4. 我方承诺在招标文件规定的投标有效期30天内不撤销投标文件。
5. 如我方中标，我方承诺：
 - （1）在中标后规定的期限内与你方签订合同；
 - （2）在签订合同时不向你方提出附加条件；
 - （3）按照招标文件要求提交履约保证金；
 - （4）在合同约定的期限内完成合同规定的全部义务。
6. 我方在此声明，所递交的投标文件及有关资料内容完整、真实和准确。

投 标 人：（盖单位章）

法定代表人或其委托代理人：（签字）

日 期： 年 月 日

法定代表人身份证明

投标人名称：_____

姓名：_____性别：_____年龄：_____职务：_____

系_____（投标人名称）的法定代表人（单位负责人）
特此证明。

附：法定代表人（单位负责人）身份证复印件。

注：本身份证明需由投标人加盖单位公章。

投标人：（盖单位章）

_____年_____月_____日

授权委托书

本人_____（姓名）系（投标人名称）_____的法定代表人，现委托（姓名）为我方代理人。该代理人根据授权，以我方名义签署、澄清、说明、补正、递交、撤回、修改材料采购招标项目投标文件、签订合同和处理有关事宜，其法律后果由我方承担。

委托期限：30天。

代理人无转委托权。

附：委托代理人居民身份证复印件。

注：本授权委托书需由投标人加盖单位公章并由其法定代表人（单位负责人）和委托代理人签字。

投 标 人：（盖单位章）

法定代表人（单位负责人）_____（签字）

身份证号码：_____

委托代理人：_____（签字）

身份证号码：_____

_____年 ____月____日

承 诺 书

我公司在近三年内没有重大违法行为，在以往招标活动中没有违规和违约行为。没有发生工程质量、安全生产事故等问题，没有被有关部门暂停投标资格并在暂停期内的。

若中标，我公司做好售后服务工作,应包含下列内容，但不限于此：

1. 承诺在接到维修通知后 24 小时内排除一般性故障；
2. 太阳能热水器主机（水箱、太阳能集热器、支架）免费保修三年；
3. 零配件（控制器、电辅助加热系统）及安装配件（不锈钢波纹管、管接头及保温等）免费保修一年。

特此证明。

单位名称：（盖公章）

年 月 日

第四部分 合同协议书

江苏天源建设集团有限公司采购合同

买方（以下简称甲方）：_____

卖方（以下简称乙方）：_____

经甲、乙双方充分友好协商，就购买_____等产品订立本合同，以便共同遵守。

一、工程项目全称：_____

二、设备的名称、规格型号、质量及数量

序号	材料名称	规格型号	单位	数量	单价(元)	合价(元)	备注
总额	人民币大写：_____（小写：¥_____）						

三、合同价款

1. 合同总价为人民币（大写）：_____

2. 合同价款中包括设计费、设备费、运杂费（至工地现场）、保险费、装卸费（指定卸货地点）及货物本身已支付或将支付的进口税、增值税、营业税和其他税费、第三方检测费、安装、调试、校准、培训费、总承包单位配合费、利润等与本项目有关的全部费用。

3. 根据现行税法对乙方征收的与本合同有关的一切税费均由乙方承担。乙方需提供_____%增值税专用发票。

四、合同生效

本合同经双方签字后生效，乙方签字人员的身份证复印件、授权委托书原件等同时附后。

五、付款方式

1. 预付款___/___元，于合同签订后___/___日内付款。

2. 付款方式：安装结束且验收合格支付合同价的 50%，竣工验收后付至合同价款的 97%，余款 3%质保金在质保期结束后无息退还。（每次付款需提供符合甲方财务要求的税务票据及相关凭证）。

每次付款前甲方都将组织质量检查，如产品质量或售后服务有问题且未得到及时处理，甲方有权拒绝付款。

3. 乙方按期交货后向甲方结算货款时须提供下列单据：合格的销售发票、质量保证书及随产品附带的所有有关资料、甲方盖章签收后的运货回单和验收合格证明。

4. 支付方式：银行转账等。

5. 履约担保：_____。

6. 乙方凭增值税专用发票、经签收的销售清单、合同原件等凭证至甲方财务报账。

六、交货、包装与验收

1. 交货地点：按甲方指定的地点。

2. 工期时间：_____。

3. 乙方将货物___/___次运至交货地点。并于到货前 24 小时将到货名称、型号、数量、及注意事项等，以书面形式通知甲方。

4. 材料应符合国家标准及设计要求，以保证设备在运输过程中不受损伤，由于运输不当造成材料在运输过程中有任何损坏或丢失，由乙方负责。

5. 材料由乙方负责送到施工现场，由乙方负责运输、卸车。

6. 材料到达现场，甲乙双方均须在场并确认完好性后，由甲方验货。乙方应按甲方安排的时间派人到现场，对货物进行清点验收，并签字确认。若发现材料与装车单不符，乙方负责补齐或收回。如乙方不能按时到达，甲方有权退回，乙方应认可并负责解决。

7 每批次砂石经现场初验合格投入施工后，经抽样检查不合格的，该批次砂石一率按不合格产品进行处理，由乙方承担一切损失。

8 未经检验或检验不合格的货物，甲方有拒收的权利；经现场检测或第三方检测后，因为材料不合格所产生的一切费用由乙方承担。

七、产品质量保证与售后服务

1. 本项目质保期为_____年。

2. 乙方所提供货物的生产、制造、安装等各项技术标准，应当符合国家（强制性）标准、各项规范要求；国家没有相应标准、规范的，可使用行业标准、规定；非标设备按招标约定的技术要求和规范。

3. 所提供货物是全新的、未使用过的、原包装未拆封的商品，完全符合采购设备规定的质量、规格和性能的要求，产品配置必须原厂出厂时全部自带，所有设备

外包装箱不得自行拆封，包装箱上所有标签等不得涂改或撕毁，除有特殊要求外，其余均为标准配置，否则采购单位有权拒绝验收。

4. 乙方应保证所提供货物涉及到的知识产权是合法取得，并享有完整的知识产权，不会因为甲的使用而被责令停止使用、追偿或要求赔偿损失，如出现此情况，一切经济和法律責任均由乙方承担。乙方应按招标文件的有关规定提供合格货物及服务，质量符合国际或国家通用标准。

5. 乙方除应履行按期按量交付合格标的物的义务外，还应当提供下列服务：

(1) 标的物的现场安装、启动、调试、监督（如果必须安装、调试的话）；

(2) 提供标的物组装和一般维修所必需的工具；

(3) 在合同规定的期限内对所提供的标的物实行运行监督、维修服务的前提条件是服务并不能免除乙方在质量保证期内所承担的义务；

(4) 对甲方技术人员的技术指导或培训。

(5) 除合同另有规定之外，伴随服务的费用均已含在合同价款中，甲方不再另行支付。

八、违约责任

1. 乙方不能按期交货，除不可抗拒因素外，乙方应向甲方支付延期违约金，每日按合同总价的 5% 金额计 ¥ _____ 元计算。

2. 保修期内，乙方拒绝履行保修义务或履行质保义务不能达到甲方要求的，甲方有权另行委托他人修理，费用由乙方双倍承担，质保金不再支付。

3. 保修期内，工程出现严重质量问题，经两次维修，仍无法正常使用的，甲方有权单方解除合同，已支付的工程款，乙方应向甲方全额返还，未支付的工程款，甲方不再支付，乙方还需按合同总价的 20% 向甲方支付违约金，并赔偿因此而给甲方造成的全部损失。

4. 太阳能热水器主机（水箱、太阳能集热器、支架）免费、零配件（控制器、电辅助加热系统）及安装配件（不锈钢波纹管、管接头及保温等）免费保修时间按投标时提供的承诺一致，如有违背按违约处理，甲方全额扣除乙方质量保修金。

5. 乙方的售后服务响应时间应与投标时提供的承诺一致，如有违背违约处理，甲方全额扣除乙方质量保修金。

6. 双方必须严格执行《中华人民共和国合同法》的有关违约责任规定。

九、合同的解除和变更

1. 当合同一方要求变更或解除合同时，在新协议未达成前，原合同仍然有效。要求变更的一方应及时通知对方，对方在接到通知 5 日内给与答复，逾期未答复则视为已同意。

2. 如乙方要求变更或解除合同，所造成的损失由乙方负责。

十、合同纠纷的解决

1. 甲乙双方若发生合同纠纷，应本着互谅互让、互相尊重、和平友好的原则协商解决。

2. 本合同履约地为甲方指定的工程所在地。若合同发生纠纷无法协商解决时，可依据《中华人民共和国民事诉讼法》和《中华人民共和国合同法》的有关规定，向盱眙县人民法院起诉。

十一、免责条款

本合同因不可抗力而无法履行时，双方按国家有关法律规定处理。

十二、其它约定事项

本合同未尽事宜，可由甲乙双方商定，并签署书面补充协议，该补充协议具有同等法律效力。

本合同一式_____份，其中正本_____份，副本_____份，都具有同等法律效力。

甲方（盖章）：

乙方（盖章）：

项目分管经理（签字）：

法定代表人或

综合部（签字）：

委托代理人（签字）：

联系电话：

联系电话：

公司地址：

公司地址：

开户行：

开户行：

公司帐号：

公司帐号：

三证合一号码：

三证合一号码：

_____年___月___日

_____年___月___日